

Flight

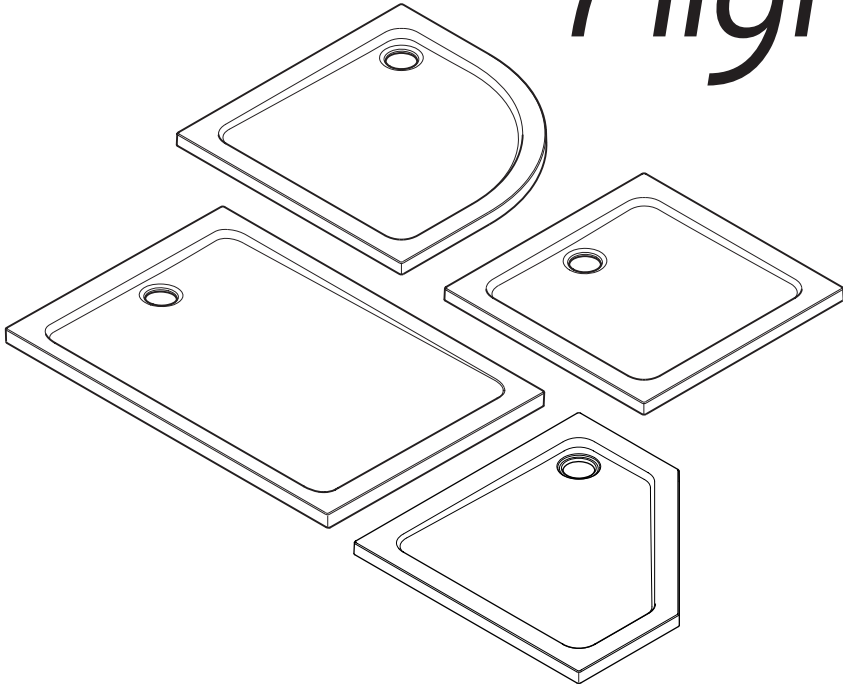

**PRODUCT MANUAL / NOTICE PRODUIT /
PRODUKTHANDBUCH / MANUAL DEL PRODUCTO /
MANUALE D'USO / СПРАВОЧНИК ПО ТОВАРУ /
PRODUCTHANDLEIDING**

GB

These instructions are to be left with the user

FR

Ces instructions doivent être remises à l'utilisateur

D

Diese Anleitungen sind beim Benutzer zu hinterlassen

ES

Estas instrucciones deben dejarse con el usuario

IT

Si prega di lasciare queste istruzioni con il cliente

RU

Данную инструкцию оставить для пользователя

NL

Deze instructies moeten bij de gebruiker achtergelaten worden

**DIMENSIONS / ABMESSUNGEN / DIMENSIONES / DIMENSIONI /
ИЗМЕРЕНИЯ / AFMETINGEN**

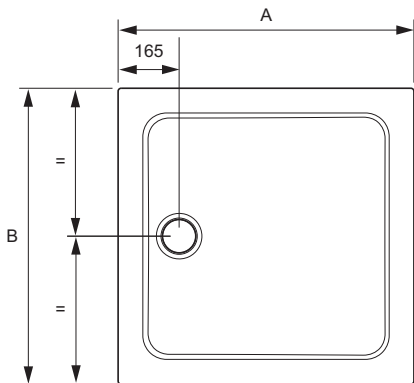

A	B	C	D	
760	760	25	17	9
800	800	25	16	9
900	900	25	14	9
1000	1000	25	12	9

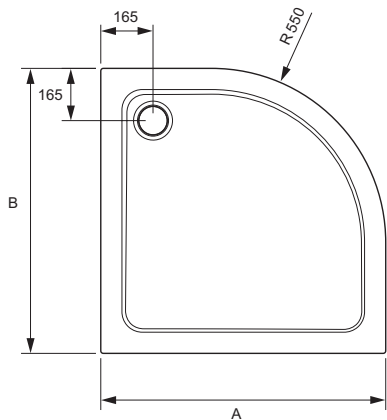

A	B	C	D	
800	800	25	16	9
900	900	25	14	9
800	1000	25	12	9
900	1200	25	9	11
1000	1000	25	12	9

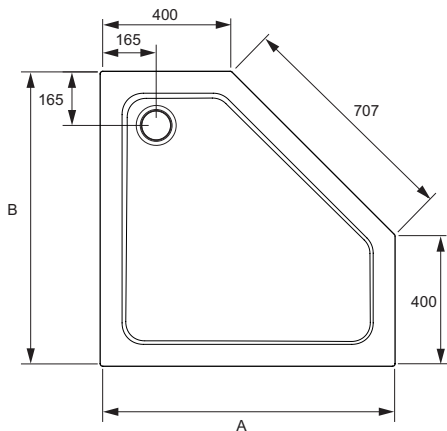

Offset Quad Handing Options

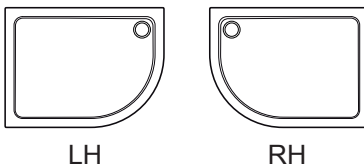

A	B	C	D	
900	900	25	14	9

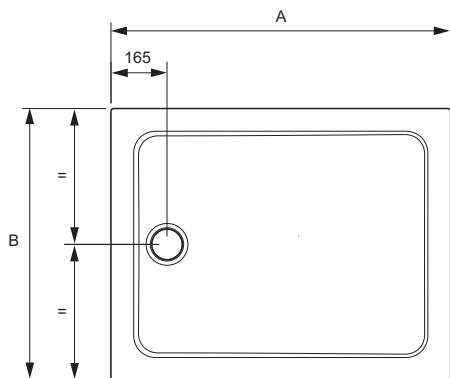

A	B	C	D	
900	760	25	14	9
1000	760	25	12	9
1000	800	25	12	9
1100	800	25	12	11
1200	760	25	9	11
1200	800	25	9	11
1200	900	25	9	11
1400	760	25	5	13
1400	800	25	5	13
1400	900	25	4	13
1500	760	24	3	13
1600	700	24	4	13
1600	760	24	4	13
1600	900	24	4	13
1700	700	24	4	13
1700	760	24	4	13
1700	900	24	4	13

**Side Profile of Tray/Profil latéral du bac/Seitenansicht der Duschwanne/
 Perfil lateral del plato/Profilo laterale del piatto/Боковой профиль поддона/
 Zij aanzicht van de douche bak**



**IMPORTANT INFORMATION / INFORMATION IMPORTANTE / WICHTIGER
 HINWEIS / INFORMACIÓN IMPORTANTE / INFORMAZIONI IMPORTANTI /
 ВАЖНАЯ ИНФОРМАЦИЯ / BELANGRIJKE INFORMATIE**

Important! The shower trays featured in this manual are available for use as riser and non-riser products.

Carefully unpack and check the tray for colour, size, general acceptability and compatibility with the shower enclosure and other bathroom furniture.

Check for transit damage and report any faults immediately to your supplier. No claims for the above will be considered after installation.

Carefully remove all of the blue protective film from the tray for inspection.

Caution! Additional protective coverings such as a dust sheet should then be used to protect the tray from damage from falling objects

Important! Les receveurs de douche présentés dans ce manuel sont disponibles pour des produits surélevés ou non. Déballez soigneusement et vérifiez que le receveur est de la bonne taille et de la bonne couleur et qu'il est acceptable et compatible avec la cabine de douche et les autres meubles de la salle de bain. Vérifiez qu'il n'a pas été endommagé pendant le transport et communiquez tout défaut immédiatement à votre fournisseur. aucune réclamation au sujet de ce qui précède ne sera acceptée après l'installation.

Enlevez soigneusement le film protecteur bleu du receveur pour l'inspecter.

Attention! Des revêtements de protection supplémentaires, comme une housse pourront être utilisés pour protéger le receveur de dommages causés par des chutes d'objets.

Achtung! Die im vorliegenden Handbuch dargestellten Duschwannen sind sowohl als erhöhbar als auch als nicht erhöhbar erhältlich. Vorsichtig auspacken und Duschwanne auf Farbe, Größe, allgemeine Brauchbarkeit und Kompatibilität mit der Duschkabine und sonstigen Einrichtungsgegenständen hin prüfen. Auf Transportschäden hin untersuchen und eventuelle Fehler sofort dem Lieferanten melden. Nach erfolgtem Einbau können keine diesbezüglichen Ansprüche mehr geltend gemacht werden!

Die blaue Schutzfolie vor der Prüfung vorsichtig vollständig von der Duschwanne abziehen.

Vorsicht! Anschließend sollten zum Schutz der Duschwanne vor Schäden durch herab fallende Gegenstände zusätzliche Schutzabdeckungen, z.B. weiche Tücher, verwendet werden.

¡Importante! Los platos de ducha que se muestran en este manual pueden usarse como productos sobreelevados. Desembale cuidadosamente y controle el plato para verificar el color, tamaño, aceptabilidad y compatibilidad general con la ducha y el resto del mobiliario del baño. Controle que no haya sufrido daños durante el transporte e informe de inmediato ante cualquier avería. No se considerarán reclamaciones por estos conceptos una vez realizada la instalación. Retire con cuidado toda la película protectora azul del plato para inspección.

¡Precaución! Se deben utilizar las cubiertas protectoras para proteger el plato contra caídas de objetos..

Importante! I piatti doccia presentati in questo manuale possono essere usati con e senza colonna. Aprire la confezione con molta attenzione e controllare il colore e la dimensione del piatto, nonché l'accettabilità in generale e la compatibilità con lo spazio doccia e il resto dell'arredo bagno. Verificare che non ci siano danni dovuti al trasporto e riferire immediatamente al proprio fornitore eventuali guasti. Dopo l'installazione non saranno accettati reclami per quanto sopra.

Enlevez soigneusement le film protecteur bleu du receveur pour l'inspecter.

Per esaminare il piatto, togliere con molta attenzione tutta la pellicola protettiva blu.

Attenzione! È necessario poi usare altre coperture protettive, come un telo antipolvere per proteggere il piatto dai danni che può provocare la caduta di oggetti.

Важная информация! Душевые поддоны, о которых идет речь в настоящей инструкции, могут применяться как для заглубленной, так и для незаглубленной установки. Аккуратно распакуйте и проверьте цвет и размер поддона, приемлемость его общего состояния и совместимость с деталями душа и другой мебелью ванной комнаты. Проверьте на отсутствие повреждений, полученных при транспортировке и, в случае их наличия, немедленно сообщите об этом поставщику. После установки поддона такие претензии рассматриваться не будут.

Для проведения осмотра удалите с поверхности поддона синюю пленку.

Осторожно! Для защиты поверхности поддона от падающих предметов после удаления пленки следует применять дополнительные защитные покрытия, например, пылезащитный чехол.

Belangrijk! De douchebakken in deze handleiding zijn verkrijgbaar met en zonder stijprijp. Haal de douchebak uit de verpakking en controleer de kleur, afmetingen, algehele aanvaardbaarheid en compatibiliteit met de douchecabine en andere badkamermeubels. Controleer op beschadiging en meld eventuele fouten onmiddellijk aan uw leverancier. Na installatie kunnen geen claims voor het bovenstaande worden geaccepteerd.

Verwijder de blauwe beschermende folie voorzichtig van de bak, zodat de controles kunnen worden uitgevoerd.

Let op! Er dient extra bescherming zoals een stoflaken te worden aangebracht, om de douchebak te beschermen tegen vallende voorwerpen.

**INSTALLATION OF SHOWER TRAY / INSTALLATION DU RECEVEUR /
INSTALLATION DER DUSCHWANNE / INSTALACIÓN DEL PLATO DE LA
DUCHA / INSTALLAZIONE DEL PIATTO DOCCIA / УСТАНОВКА ДУШЕВОГО
ПОДДОНА / INSTALLATIE VAN DE DOUCHE BAK**

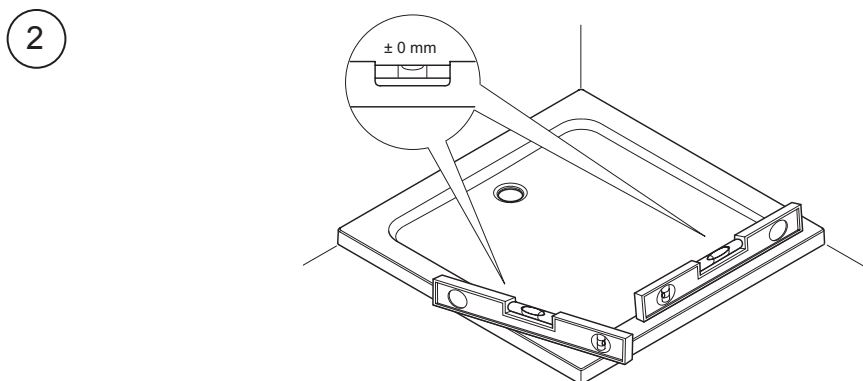
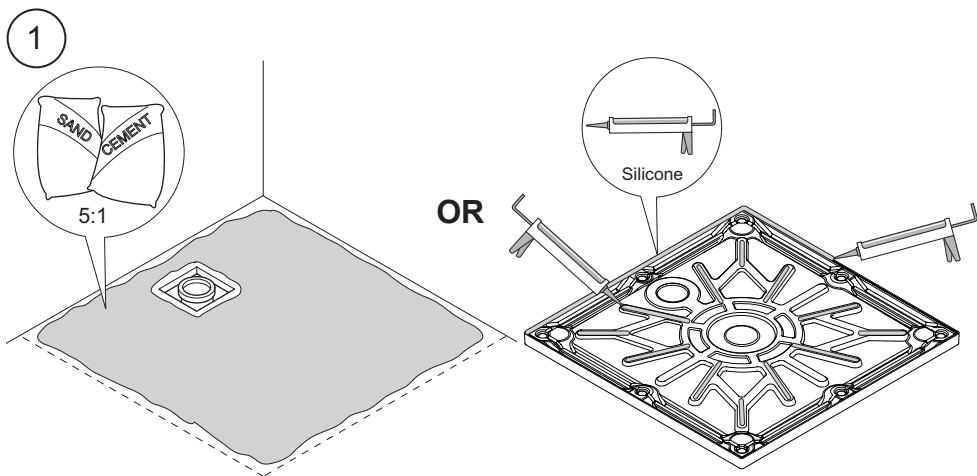
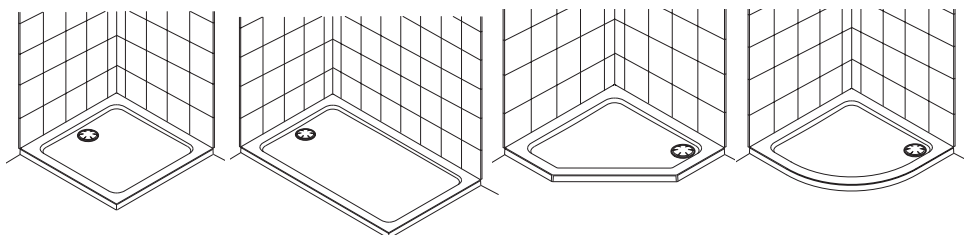

3

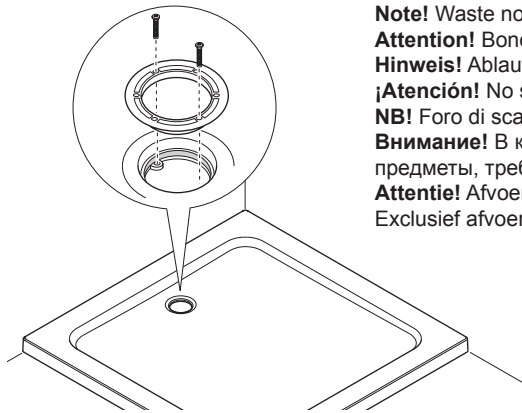

Note! Waste not included.
Attention! Bonde non incluse.
Hinweis! Ablaufventil nicht enthalten.
¡Atención! No se incluye el desagüe.
NB! Foro di scarico non compreso.
Внимание! В комплект не входят предметы, требующие утилизации
Attentie! Afvoer niet mee geleverd/
Exclusief afvoer

4

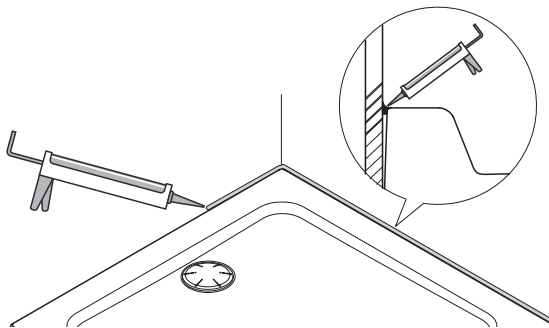

5

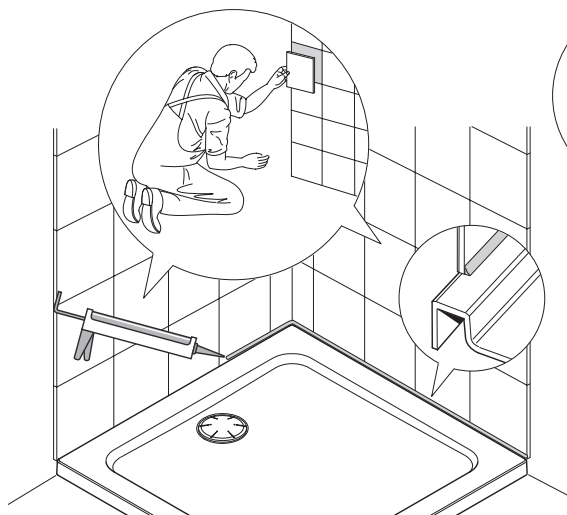

**INSTALLATION OF RISER KIT / INSTALLATION DU KIT DE REHAUSSE /
INSTALLATION DER ZULAUFARMATUR / INSTALACIÓN DEL KIT DE PATAS
/ INSTALLAZIONE DELL'ASTA DELLA DOCCIA / УСТАНОВКА КОМПЛЕКТА
ВЕРТИКАЛЬНОЙ ТРУБЫ / INSTALLATIE VAN DE DOUCHE STANG**

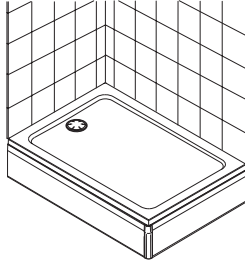
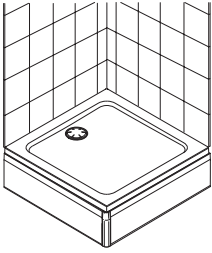

1

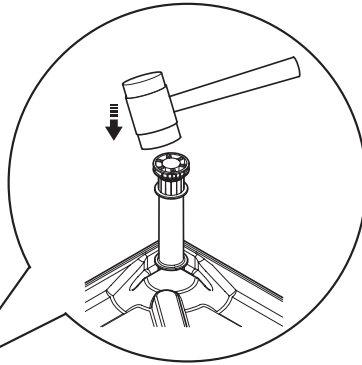
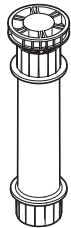

2

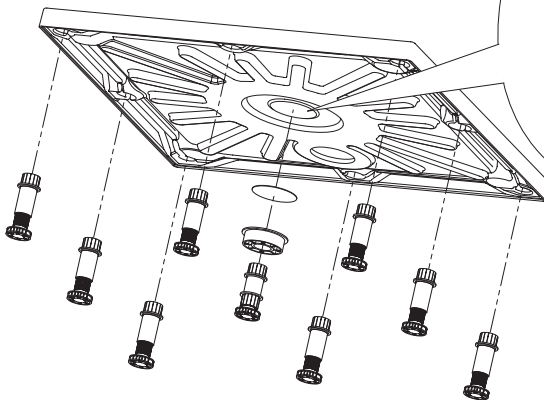
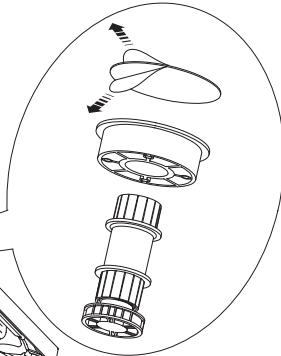
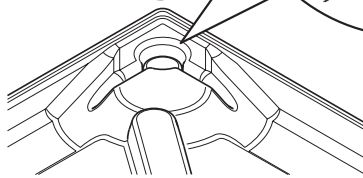

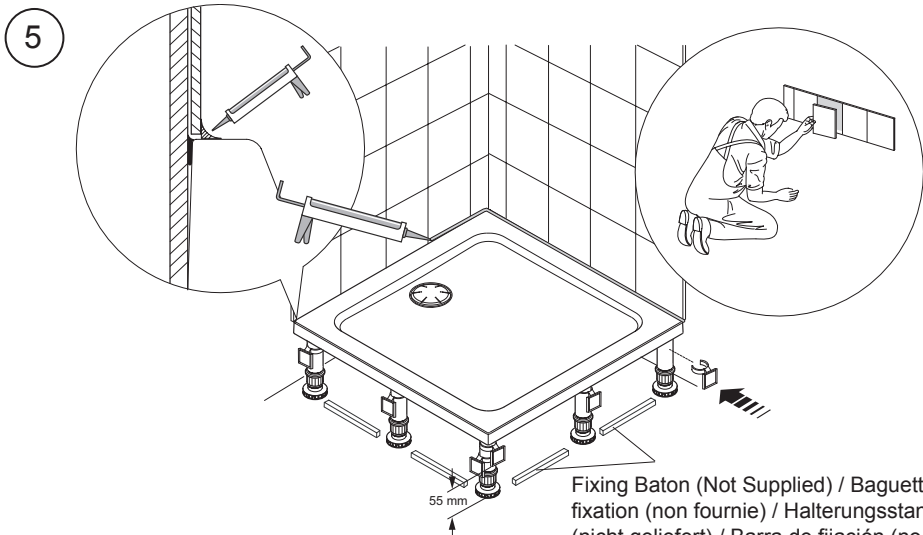
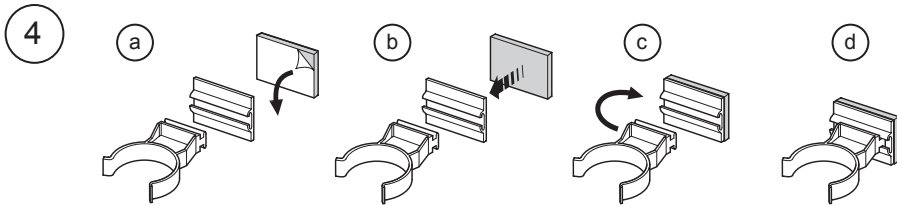
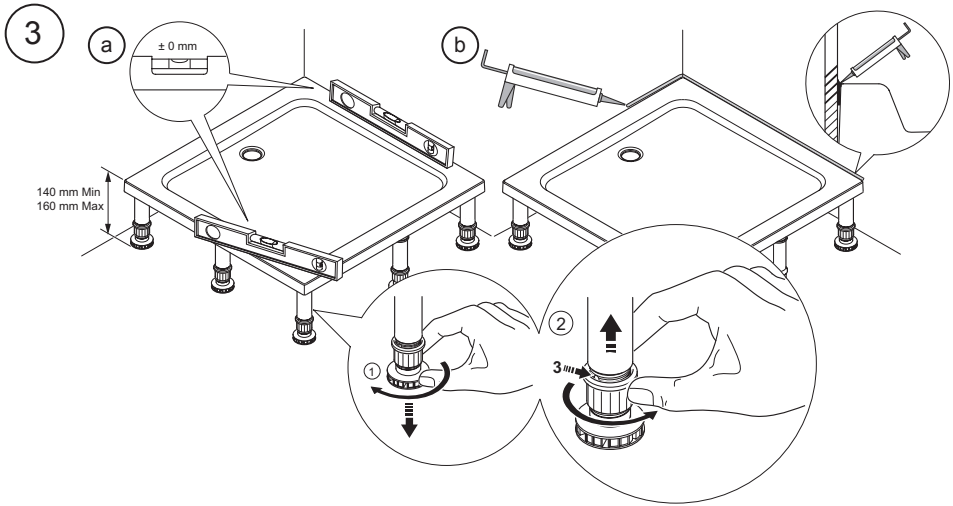

Fixing Baton (Not Supplied) / Baguette de fixation (non fournie) / Halterungsstange (nicht geliefert) / Barra de fijación (no suministrada) / Bastone di fissaggio (non fornito) / Фиксирующий стержень (не поставляется в комплекте) / Bevestigingslat (niet mee geleverd)

6

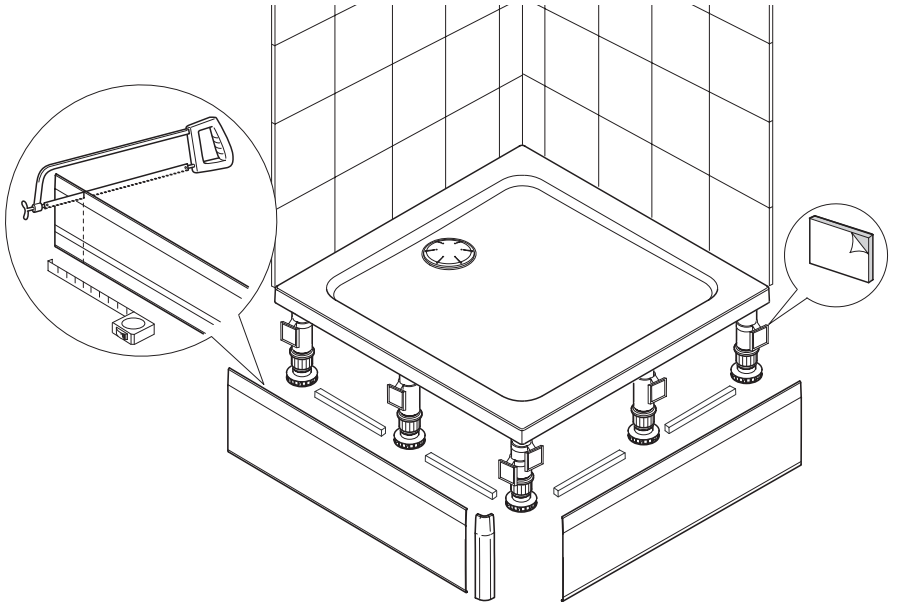

7

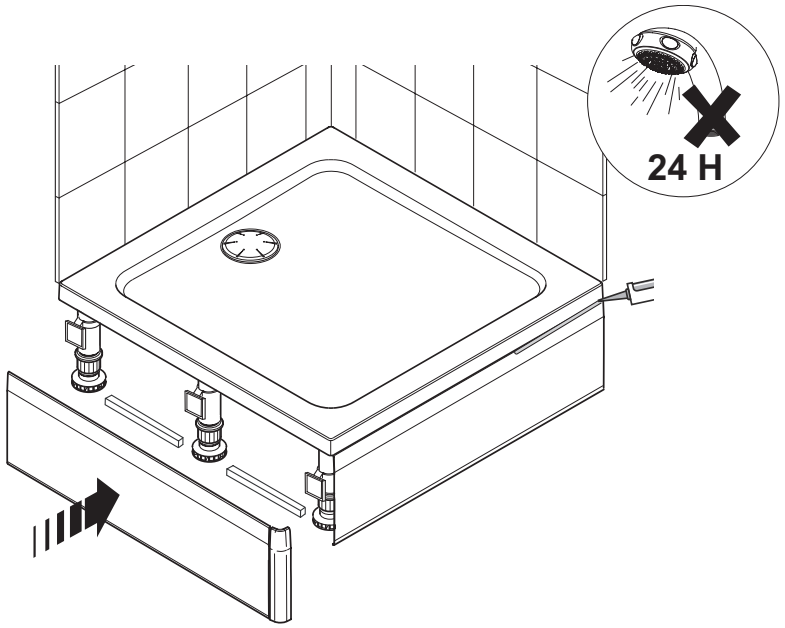

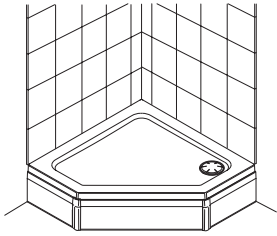

1

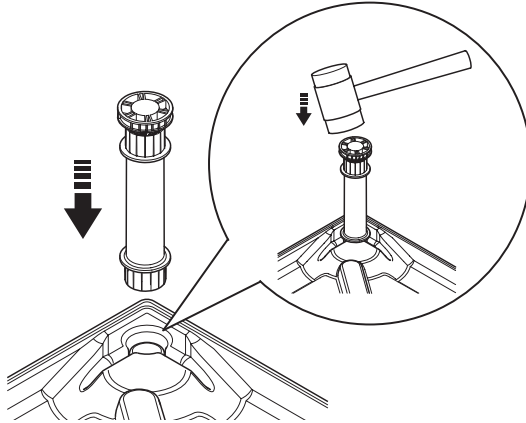

2

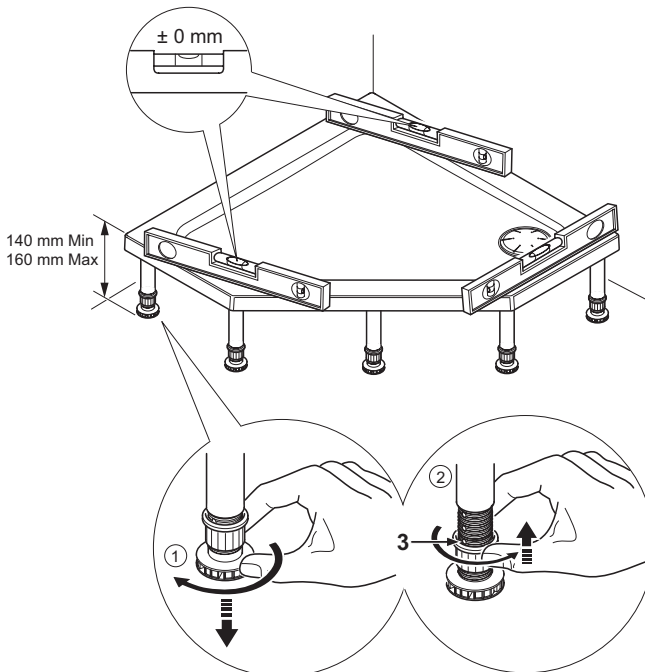

3

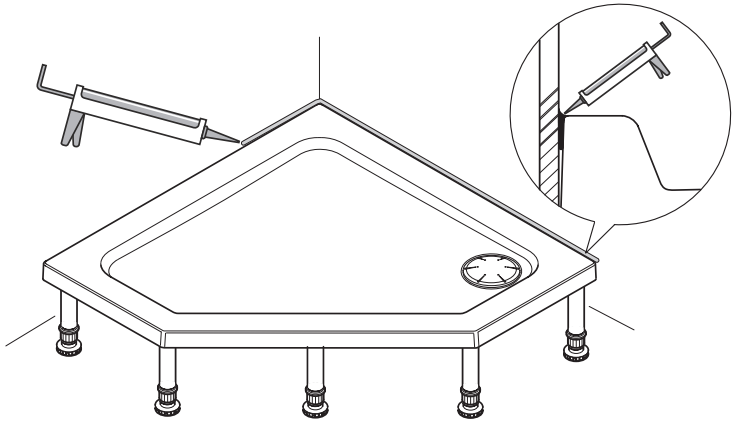

4

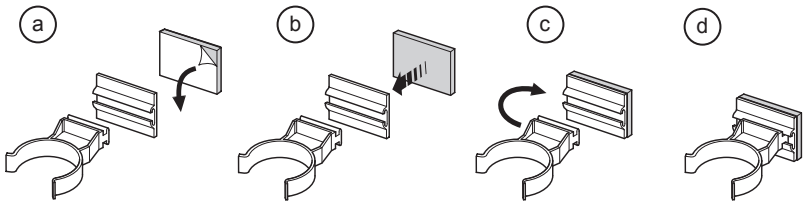

5



6

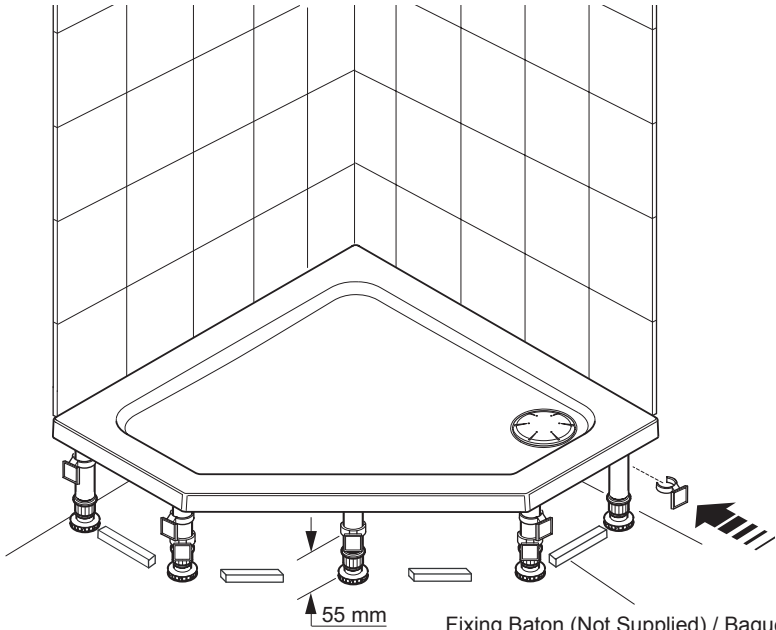

Fixing Baton (Not Supplied) / Baguette de fixation (non fournie) / Halterungsstange (nicht geliefert) / Barra de fijación (no suministrada) / Bastone di fissaggio (non fornito) / Фиксирующий стержень (не поставляется в комплекте) / Bevestigingslat (niet mee geleverd)

7

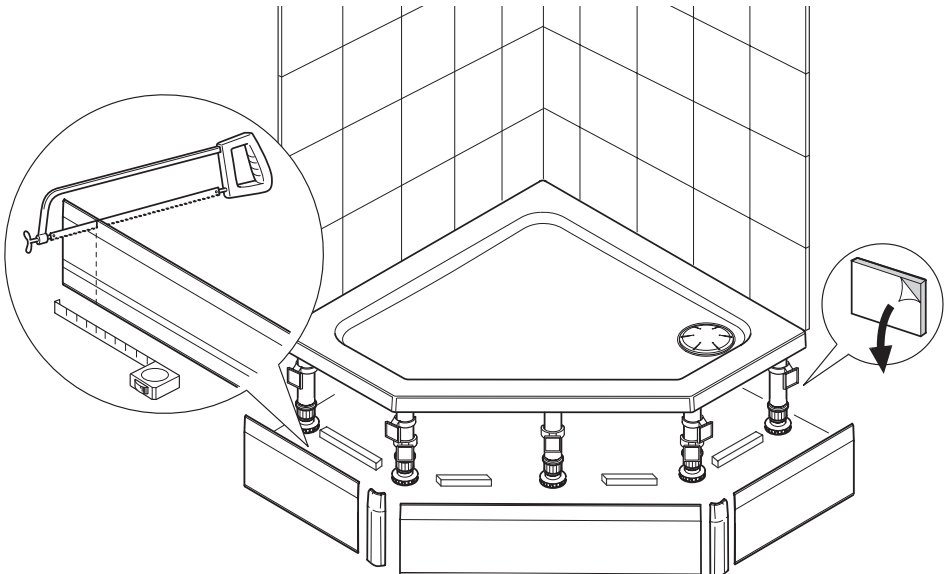

8

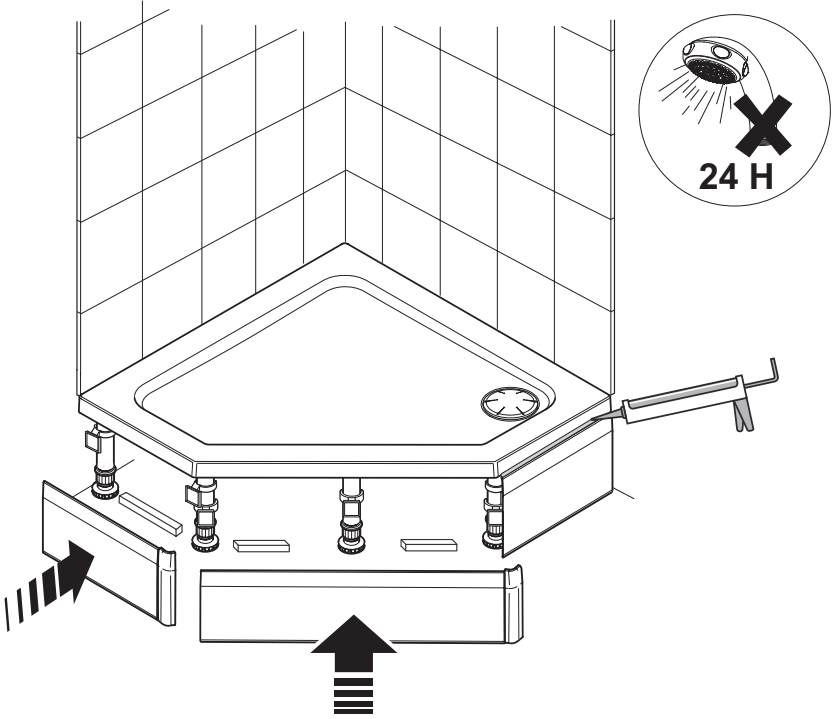



1

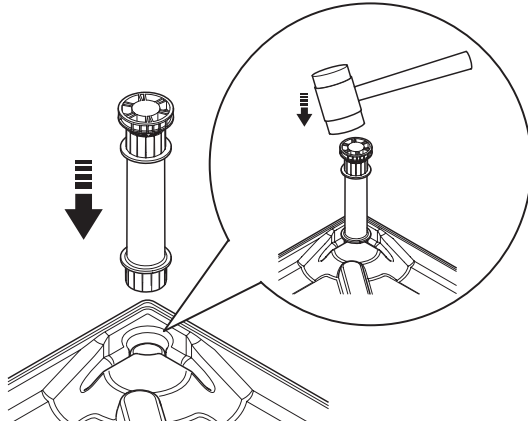

2

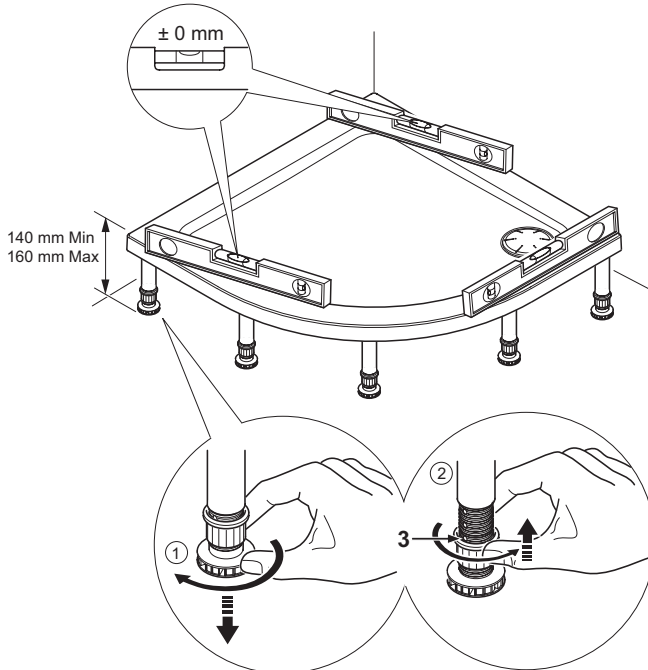

3

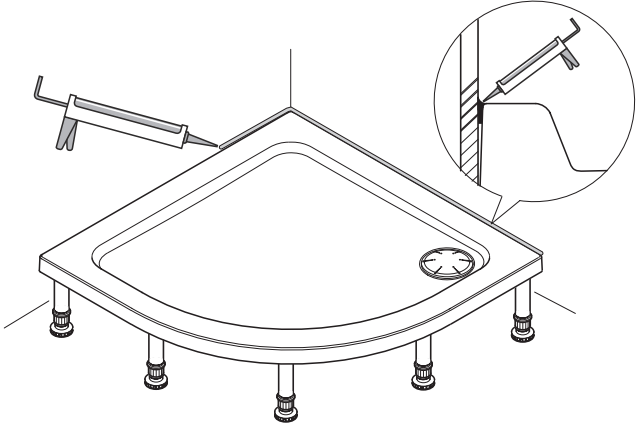

4

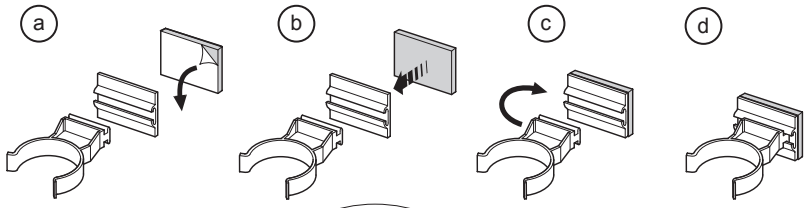

5

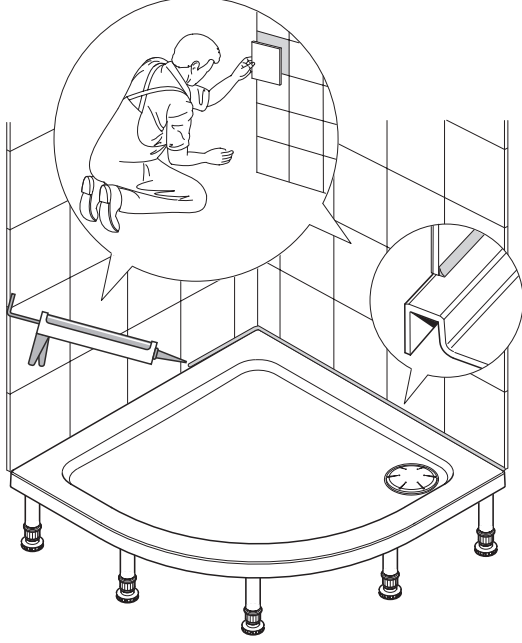

6

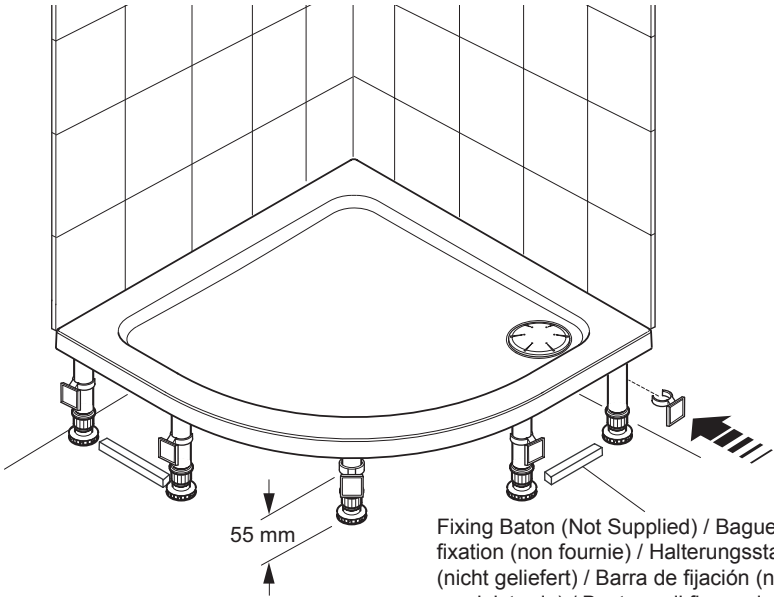

55 mm

Fixing Baton (Not Supplied) / Baguette de fixation (non fournie) / Halterungsstange (nicht geliefert) / Barra de fijación (no suministrada) / Bastone di fissaggio (non fornito) / Фиксирующий стержень (не поставляется в комплекте) / Bevestigingslat (niet mee geleverd)

7

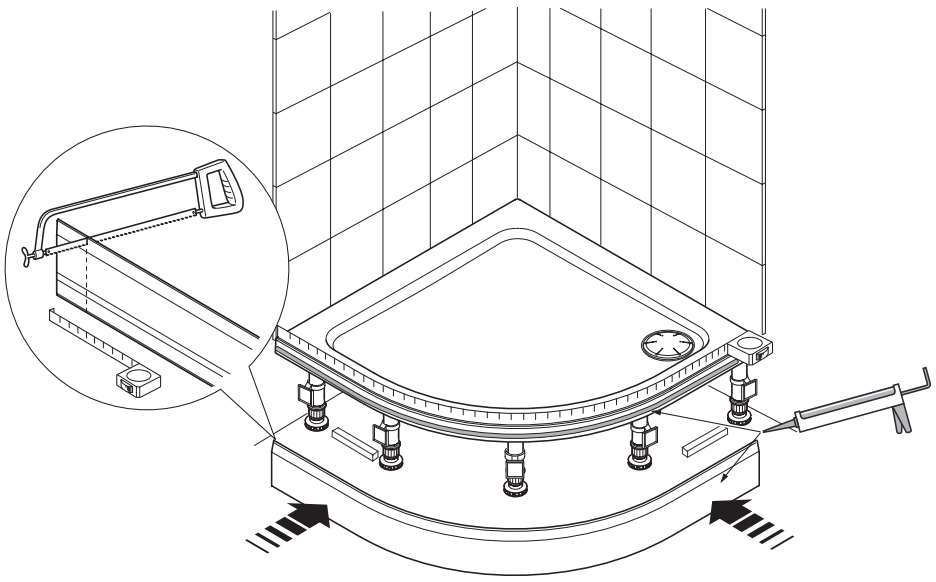

8

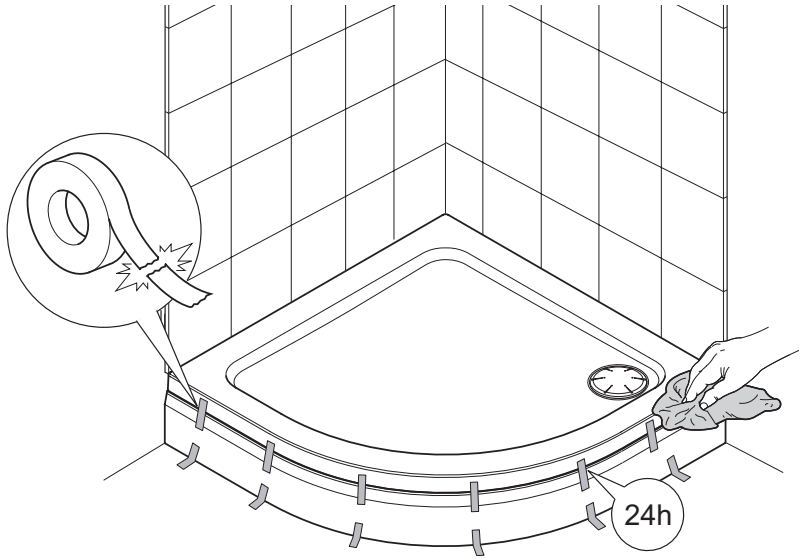

9

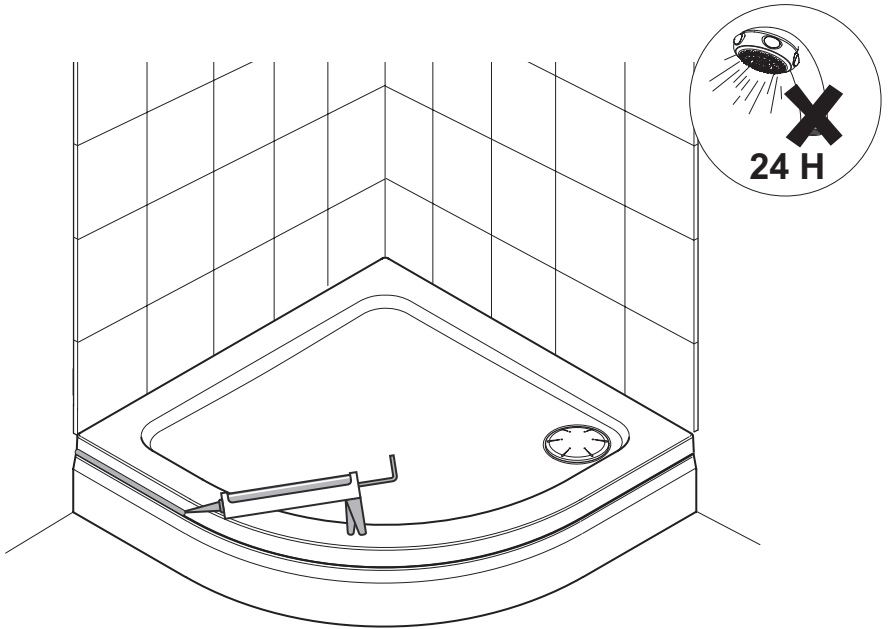

Cleaning

It is advised that the shower tray is cleaned immediately after use, to remove any insoluble products. Hot soapy water should be used and then the tray should be wiped. Cleaners of gritty or abrasive nature should **never** be used.

The acrylic ABS surface of this shower tray has good resistance properties to acids but should not come into contact with alkalis or organic solvents, such as caustic soda, dry cleaning agents and paint strippers.

Regularly clean the waste to ensure correct operation.

Entretien

Il est recommandé de nettoyer le receveur de douche après chaque utilisation afin d'éliminer tout produit insoluble. Utiliser de l'eau chaude savonneuse avant d'essuyer le receveur. Les produits nettoyants abrasifs ou à base de poudre ne doivent jamais être utilisés. La surface acrylique ABS de ce receveur de douche possède de bonnes propriétés de résistance aux produits acides mais il faut éviter le contact avec des solvants de nature alcaline ou organique, tels que la soude caustique, les produits de nettoyage à sec ainsi que les décapants pour peinture.

Nettoyer régulièrement la bonde de vidage afin de garantir un fonctionnement correct.

Reinigung

Es wird empfohlen, die Duschwanne unmittelbar nach der Benutzung zu reinigen, um unlösliche Produkte zu beseitigen. Benutzen Sie heißes Seifenwasser und wischen Sie die Wanne anschließend ab. Die Verwendung grober oder scheuernder Reinigungsmittel ist unter allen Umständen zu vermeiden. Die ABS-Acryloberfläche dieser Duschwanne verfügt über eine gute Beständigkeit gegenüber Säuren, darf aber nicht mit Alkalien oder organischen Lösungsmitteln wie Natronlauge, Trockenreinigern und Abbeizmitteln in Berührung kommen.

Reinigen Sie den Abfluss regelmäßig, um einen vorschriftsmäßigen Betrieb zu gewährleisten.