

# Montage des baignoires

## Exemples d'installation

Tous les modèles de baignoire acrylique, sont équipées de pieds réglables permettant la mise à niveau et à hauteur sur tous les sols.

Pour les baignoires fonte, commander le pied E4113, pour toute baignoire rectangulaire, et se reporter au chapitre 3 pour les baignoires types classique.

- Lors de la mise en œuvre, ne pas riper les pieds ou le siphon sur le sol.
- Ne pas sceller les pieds au sol.
- Ne pas sceller les baignoires directement au mur (il est conseillé d'éviter toute liaison rigide avec les murs ou les carrelages pour permettre les dilatations et éviter la transmission des bruits).
- Support sous plage : pour baignoire acrylique, fixer côté mur un support rigide (tasseau de bois ou muret) sous la plage de la baignoire.
- Utiliser un joint plastique type mastic silicone assurant également l'étanchéité.
- Prise de terre : les baignoires en fonte sont équipées d'une patte pour raccordement à la terre.
- Stockage : si les appareils sont entreposés emballés, veiller à ce que les cartons de calage soient exempts de toute humidité afin d'éviter toute tache indélébile dont nous ne serions pas responsables.

Une astuce : pour une pose parfaite, protéger les surfaces avec du papier adhésif et, après avoir appliqué le joint, lisser avec une pomme de terre coupée à angle droit.

Certains modèles peuvent être percés sur gorge pour équipement en robinetterie Jacob Delafon ou normalisée, du commerce.

Schémas types de percements : voir pages 570 à 575.

Robinetterie conseillée : voir tableaux de robinetterie pages 566 à 569.

## Finition

Peinture des baignoires CLÉO, CIRCÉ, REVIVAL 1, en fonte émaillée.

1. Protéger les bords émaillés de la baignoire avec un film adhésif ; Protéger les trous (bonde, trop-plein et robinetterie).
2. Retourner la baignoire et la poser à plat sur une surface propre.
3. Poncer ou meuler les aspérités ou bosses de fonte.
4. Boucher les trous avec du mastic polyester, laisser sécher et poncer finement.
5. Préparer la couche d'apprêt (antirouille) avec une peinture (exclure la peinture acrylique) pour métal (fournie par les carrossiers automobiles), il faut environ 1 kg pour une baignoire.
6. Appliquer au pinceau ou au pistolet et laisser sécher pendant le temps nécessaire indiqué par le fabricant de peinture.
7. Préparer la peinture finale du type Polyuréthane ou laque Epoxy à appliquer en 2 couches.
8. Appliquer au pinceau ou au pistolet et laisser sécher le temps nécessaire indiqué par le fabricant de peinture entre les couches.
9. Retourner la baignoire et ôter le film adhésif de protection des bords. Nettoyer la surface émaillée de la baignoire.

Note : Se conformer aux prescriptions des fournisseurs de peinture pour le dosage des charges et du diluant ainsi que les temps de séchage.

# Montage des baignoires

## EN ACRYLIQUE

### Installation type classe 2

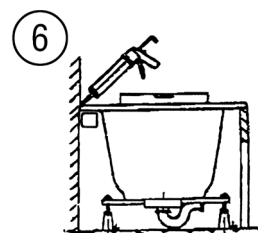
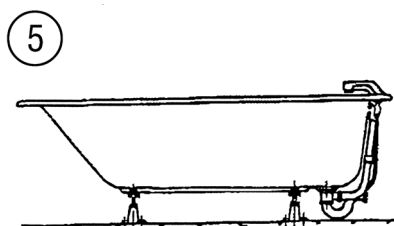
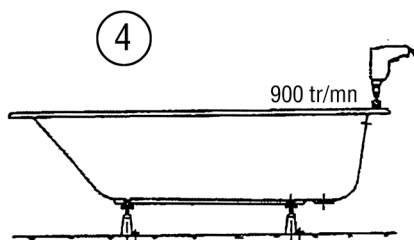
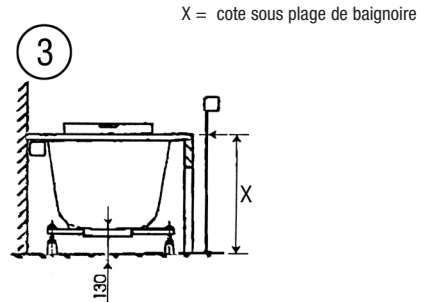
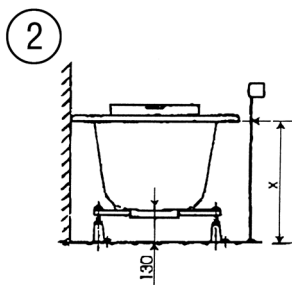
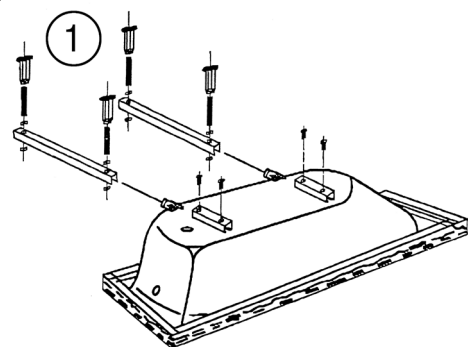

# Montage des baignoires

NOTICE DE MONTAGE RÉF. AC0000 - EDIT 04/01/2007



## 2 types de pose / 2 solutions / 2 tipi di posa / 2 tipos de montaje / 2 Montagearten

1) pose sur le plan horizontal / Fitting on horizontal surface

Posa su piano orizzontale finito / Montaje sobre plano horizontal acabado  
Montage auf einer fertigen, ebenen Fläche /

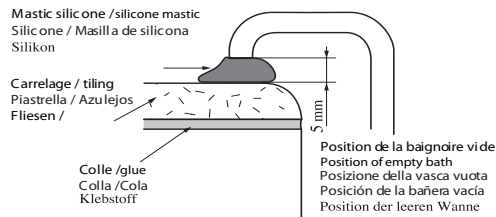

2) pose à fleur de mur / Fitting flush with tiled wall

Posa a fior di muro piastrellato / Instalación a flor de muro alicatado  
Montage bündig an der gefliesten Wand /

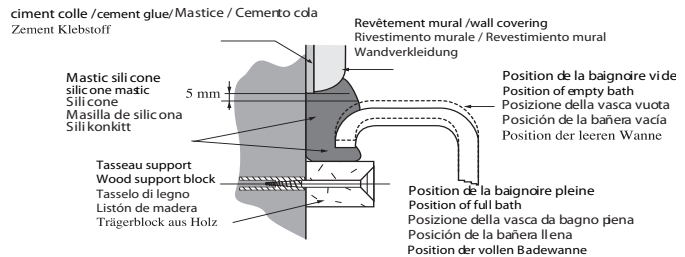

## Installation / Installation / Installazione / Instalacion / Installation /

1) Monter les pieds. *Attach the legs.* Montare i piedini. *Montar las patas.* Die Füße montieren.

2) Régler la baignoire en hauteur et de niveau. *Adjust the bath for height and level.* Regolare l'altezza e il livello della vasca da bagno. *Ajustar la altura de la bañera y nivelarla.* Die Wanne in der Höhe und lotgerecht ausrichten.

3) Tracer la ligne de pose de la baignoire. *Trace the fitting line around the bath.* Tracciare la linea di posa della vasca da bagno. *Trazar la línea de colocación de la bañera.* Die Montagelinie anzeichnen.

4) Fixer au mur des tasseaux support (non fournis).  
Prévoir un support rigide non fourni sous les plages non supportées par les tasseaux (exemple : muret, carreau de plâtre...)  
*Fit support blocks to the wall (not supplied)*  
*Plan on a rigid support under rim areas with no wooden blocks (e.g., dwarf wall or plaster slab).*  
Fissare al muro i tasselli supporto (non forniti).  
Prevedere un supporto rigido (non in dotazione) sotto le zone non supportate dai tasselli (esempio: muretto, piastrella di gesso).  
Fijar al muro listones de soporte (no incluidos).  
*Prever un soporte rígido no suministrado bajo las zonas no sustentadas por los tacos (por ejemplo: murete, placa de escayola, etc.).*  
Die Trägerblöcke an der Wand befestigen (werden nicht mitgeliefert)

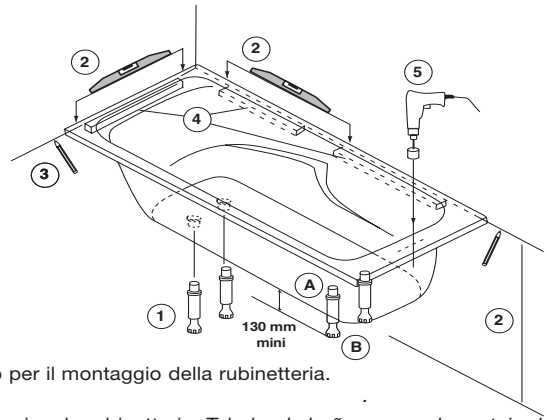

5) Percer la baignoire pour le montage de la robinetterie.

*Drill holes in the bath for fitting pipes and taps.* Forare la vasca da bagno per il montaggio della rubinetteria.  
An der Badewanne die Löcher für die Armaturen bohren.

• Monter le vidage, la robinetterie. *Fit the waste and the taps.* Montare lo scarico, la rubinetteria. *Taladrar la bañera para el montaje de la grifería.* Den Abfluss und die Armaturen montieren.

• Prévoir une trappe de visite pour accès à la robinetterie et au vidage. *Provide an access hatch to the taps and waste.*  
Prevedere una botola di ispezione per accedere alla rubinetteria e allo scarico. Prever una trampilla de inspección para acceder a la grifería y al sifón.  
Eine Schauklappe vorsehen, um den Zugriff zu den Armaturen und dem Abfluss zu gewährleisten.

• Déposer un cordon de joint silicone sur les surfaces qui seront en contact avec la baignoire (tasseaux, mur, carrelage).  
*Run a silicone seal along all surfaces which will be in contact with the bath (support blocks, wall, tiling).*  
Deporre un cordolo di giunto silicone sulle superfici che saranno a contatto con la vasca da bagno (tasselli, muro, piastrella).  
*Poner un cordón de junta de silicona sobre las superficies que estarán en contacto con la bañera (listones, muro, alicatado).*  
Die mit der Wanne in Kontakt stehenden Flächen mit Silikon abdichten (Trägerblöcke, Wand, Fliesen).

• Mettre en place la baignoire et lisser le joint silicone. *Put the bath in position and smooth off the silicone seal.*  
Posizionare la vasca da bagno e lisciare il giunto silicone. *Instalar la bañera y alisar la junta de silicona.*  
Die Badewanne einsetzen und die Silikondichtung glätten.

Après installation, les 4 pieds de la baignoire doivent impérativement être en contact avec le sol.

*After installation, the 4 legs of the bath must be touching the ground.*

Dopo installazione, i 4 piedini della vasca da bagno devono tassativamente essere a contatto con il pavimento.

*Después de la instalación, es preciso que las 4 patas de la bañera estén en contacto con el suelo.*

Nach der Installation müssen die 4 Füße der Badewanne unbedingt auf dem Boden stehen.

# Montage des baignoires

## PIETEMET MÉTALLIQUE (chassis)

Présent sur la gamme ODÉON UP

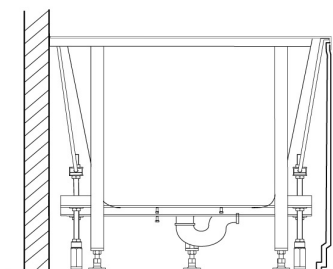
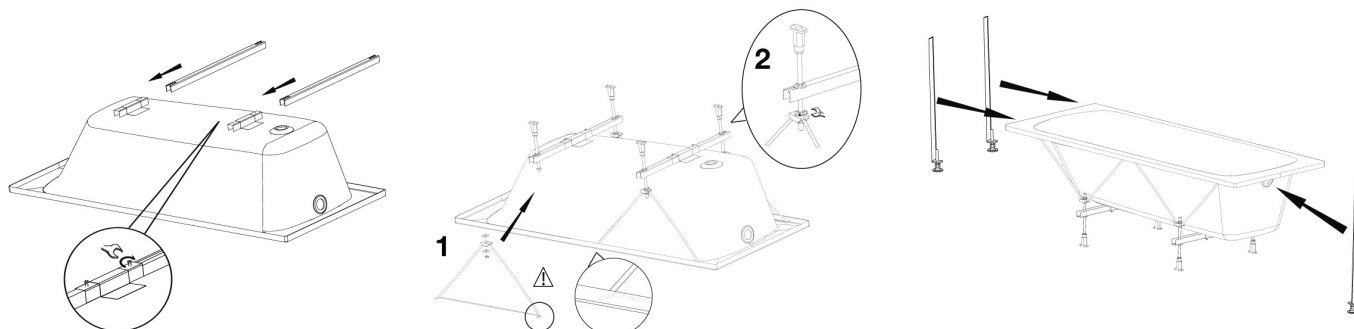

Tablier acrylique (codes dans tarif)  
 Acrylic apron (codes in pricelist)  
 Tablero acrílico (códigos en la tarifa)  
 Piastra acrílica (codici articolo nel listino prezzi)  
 Badewannenschürze aus Acryl (Kennziffern im Tarif)  
 Акриловый фартук (коды в расценках)

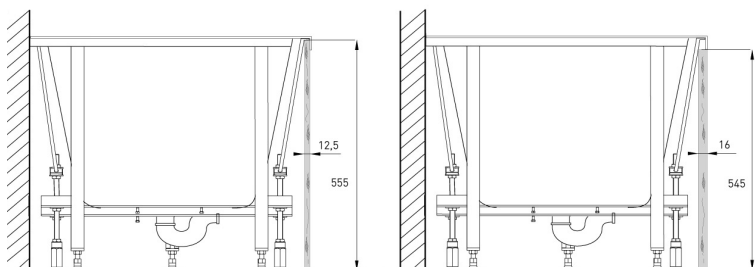

Habillage en mélaminé (12,5 ou 16 mm)  
 Melamine Panel (12,5 ou 16 mm)  
 Revestimiento melaminado (12,5 ó 16 mm)  
 Rivestimento in melamina (12,5 o 16 mm)  
 Verkleidung aus Melamin (12,5 oder 16 mm)  
 Облицовка панелями из древесного волокна, обработанного меламином (12,5 или 16 мм)

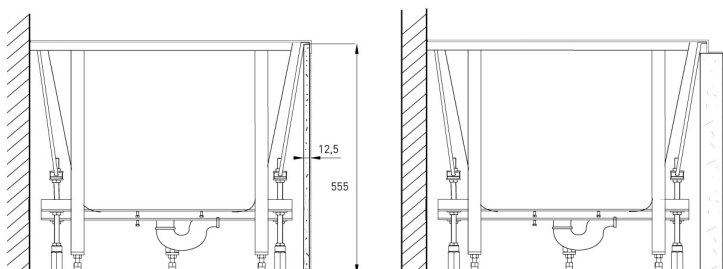

Panneau à carreler standard  
 Panel to be tiled  
 Panel para alicatar estándar  
 Pannello standard da ricoprire con piastrelle  
 Zu kachelndes Standardpaneel  
 Стандартная панель для укладки плитки

# Montage des baignoires

## POIGNÉES

### Montage des poignées baignoire BRIVE®

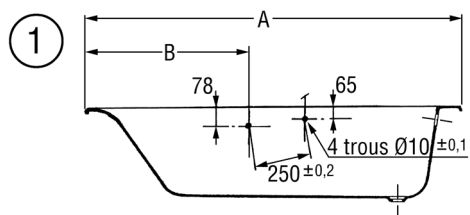

MODÈLE	A	B
1 700	1 700	750
1 600	1 600	700

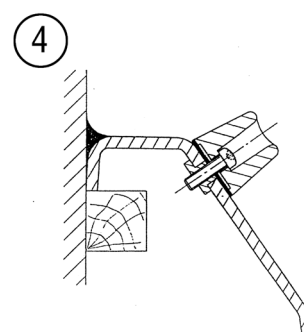
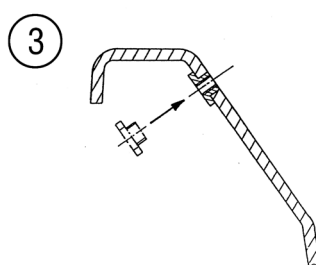
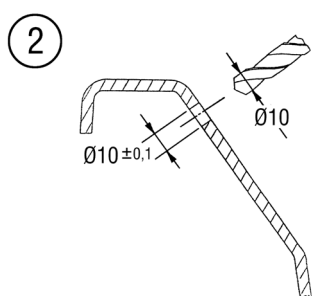

# Montage des baignoires

## EN FONTE ÉMAILLÉE

### Montage du piètement

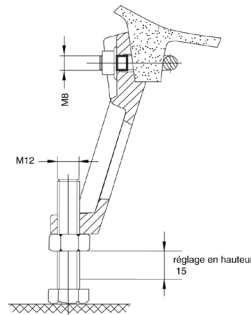
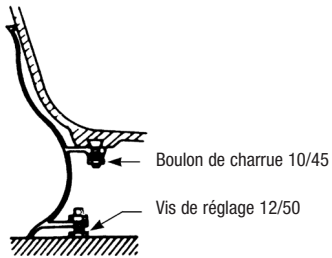

- Maintenir appuyé pendant le serrage
- Serrer fortement couple 3 à 4 Mkg
- Réglage en hauteur  $\pm 15$  mm

**CLÉO  
REVIVAL 1**

**SUPER-REPOS  
REPOS 160/170/180  
ADAGIO  
BIOVE**

**DIAPASON 170  
PRÉLUDE 2 150/160/170  
QUIÉTUDE 140  
SOISSONS 140/150/160/170  
PARALLEL 170/150  
MÉLANIE 170/160  
MÉLODIE 170/160**

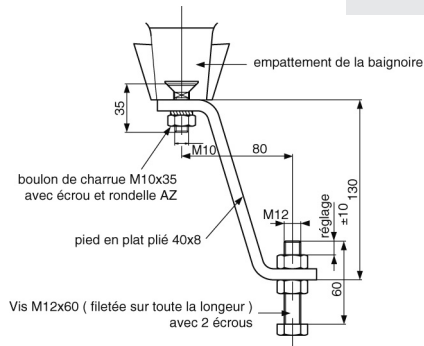

- Maintenir appuyé pendant le serrage
- Serrer fortement couple 3 à 4 Mkg

**CLÉO  
REVIVAL 2 encastrée**

### Installation baignoire REVIVAL 2 encastrée

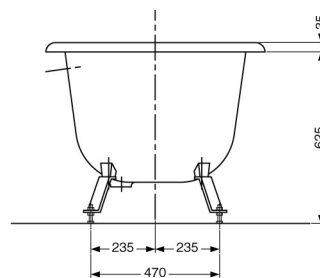
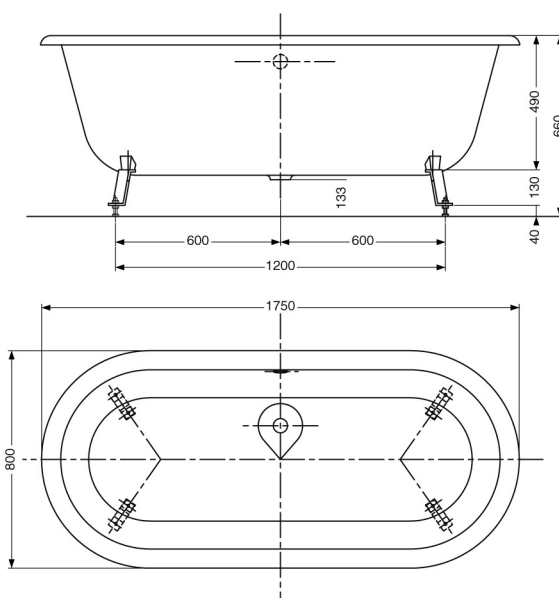

▲ Modèle et/ou coloris disponible jusqu'à épuisement des stocks.